



 **schmidt**
a brand of aebi schmidt

Tarron MS Airport

Lames de déneigement



Les lames chasse-neige MS sont une déclinaison spéciale Aéroport des lames multi-panneaux de la gamme à succès Tarron en version grande largeur et panneaux hauts ou bas. Les lames MS sont spécialement conçues pour un déneigement rapide et sans résidus sur les pistes, les voies de circulation et aires de trafic d'aéroport. Avec leur système innovant de franchissement d'obstacles, elles surmontent facilement les obstacles au sol tels que le béton surélevé ou les feux encastrés sans détérioration.

L'essentiel en bref

- Lame avec **un angle d'attaque de 45 °** pour une qualité d'essuyage élevée
- **Éjection latérale optimale** de la neige même avec de grandes quantités de neige
- Convient à **tous les types de neige**
- **Configurable** en fonction du domaine d'utilisation (K- avec panneaux d'extrémité rétractables, A- à clapets obturateurs d'éjection ou W- à attelage de pose /dépose rapide depuis la cabine)

Vos avantages

- **Franchissement d'obstacles sûr** sans détérioration de la lame grâce à la flexion de la bande d'usure PUR et l'escamotage avec rappel automatique des des panneaux.
- Possibilité d'éviter des dépôts de neige indésirables dans les zones sensibles sur aires de trafic (croisement piste-voies circulation) grâce aux **clapets obturateurs d'éjection** latérale (version A).
- Essuyage efficace et fiable de la neige résiduelle avec **la seconde bande d'usure de finition**.

Caractéristiques des performances

Panneaux de lame

Grâce à son système multi-panneaux, le chasse-neige Tarron MS sait s'adapter à la zone de circulation à débayer. En fonction de la longueur de la bande d'usure - qui varie de 4 800 mm à 8 000 mm - les lames MS se composent de cinq à huit panneaux indépendants, chacun étant équipé d'un segment spécial de bande d'usure en Vulkollan. Les panneaux de lame pré-tendus par ressorts permettent une utilisation agressive.

Dans la version basse (N), la hauteur des panneaux de la game MS est réduite de 220 mm à gauche, au milieu et à droite par rapport à la version haute standard. Le galbe prononcé des panneaux assure un bon enroulement et une grande éjection latérale de la neige même à de faibles vitesses d'avancement, aidé aussi en cela par l'angle d'attaque de la bande d'usure à 45°. La Tarron MS est donc particulièrement adaptée pour un déneigement grande largeur en quinconce ou en plusieurs passes sur la piste. Une seconde bande d'usure articulée de finition en PUR (option) enlève toute neige résiduelle derrière les panneaux et réduit ainsi l'utilisation ou le dosage des déverglaçants piste. Chaque panneau est maintenu en position de travail par deux ressorts renforcés; les panneaux d'extrémité reçoivent un ressort de rappel supplémentaire pour une pression accrue au sol et la grosse quantité de neige enroulée. Étant donné que la largeur des panneaux est limitée volontairement à 800 mm, l'énergie d'accélération de masse à absorber lors du franchissement d'obstacles reste limitée afin de garantir la lame ou l'obstacle contre toute détérioration mécanique.



Franchissement d'obstacles

Grâce au système automatique et sans entretien de sécurité d'effacement, il est possible de franchir des obstacles en toute sécurité et en douceur sans endommager le chasse-neige. Surmonter les obstacles présents au sol tels que les dalles béton surélevées ou les coûteux feux encastrés peut être réalisé sans aucun problème. Les bandes d'usure et les tampons amortisseurs en PUR absorbent les chocs et réduisent les émissions sonores.

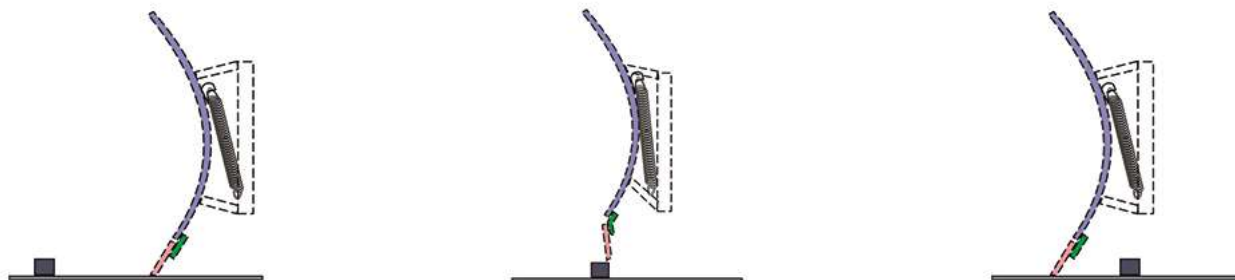

Bandes d'usure

Bandes d'usure en PUR

Les bandes d'usure en polyuréthane sont souvent utilisés pour les zones aéroportuaires. Ces bandes d'usure à angle d'attaque de 45° permettent un essuyage plus efficace sans endommager ni les surfaces ni les feux encastrés. Les segments PUR présentent une très grande résistance à l'usure et un faible niveau sonore tout en restant flexibles.

Bande d'usure en caoutchouc (uniquement pour MS48.2) (R)

Une bonne solution pour les routes des centres-villes et les propriétés privées comme les parkings. Grâce aux caractéristiques flexibles et élastiques du caoutchouc, chaque segment glisse en douceur sur la surface. Une bande d'usure en caoutchouc est particulièrement efficace pour racler la neige fraîche ou fondante.

Bande d'usure GuKo (uniquement pour MS48.2) (GK 5)

Une bande d'usure GuKo permet de débayer plus efficacement la neige fondante avec une durée de vie plus longue et moins de friction. Cette bande d'usure est composée d'une plaque de fixation en acier sur laquelle est moulé du caoutchouc avec des inserts en corindon à cœur et est donc plus agressive qu'un simple caoutchouc.

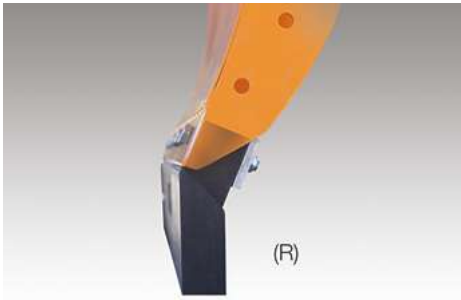

Dispositif de relevage et orientation hydraulique

Le dispositif de relevage à parallélogrammes fixes et plaque coulissante verticalement fonctionne avec précision par tout temps et permet une orientation sans tension ni déformation de la lame MS à droite et à gauche non seulement lame au sol mais aussi relevée en position de transport. Il se caractérise aussi par une porte-à-faux réduite qui minimise la distance entre le centre de gravité et l'essieu avant du porteur, assurant ainsi une meilleure répartition du poids. Deux vérins double effet d'orientation renforcés travaillent simultanément en opposition pour une grande force de mouvements et de maintien en position biaise souhaitée sans aucun battement.

Dispositifs de support au travail

Les roues support pivotantes prolongent la durée de vie des bandes d'usure PUR et permettent de franchir les obstacles plus en douceur. Les roues pivotantes sont une option essentielle pour améliorer le fonctionnement du système de franchissement d'obstacles de la lame. Elles sont du type aéronautique c'est à dire grande vitesse sur lame aéroport.

Déflecteurs à neige

Un déflecteur à neige empêche la neige légère de tourbillonner jusqu'au pare-brise du véhicule et donc toute mauvaise visibilité du chauffeur. Vous avez le choix entre deux variantes:

1. un déflecteur à neige galbé en élastomère, adapté à tout type de neige. Entre chaque panneau une bande caoutchouc tendue sert de couvre-joint (système breveté) et empêche la neige fondue de passer entre les panneaux à leur escamotage.

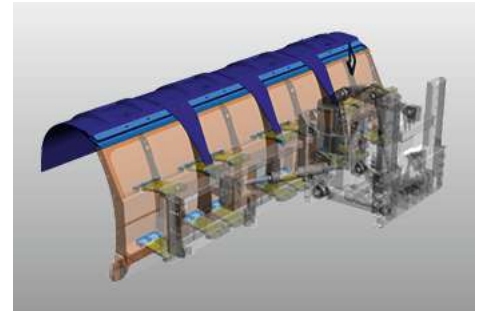

2. un déflecteur toile réglable en inclinaison. Cette version est particulièrement adaptée à la neige poudreuse et aux déneigements à vitesse élevée. Il peut être combiné au déflecteur galbé en polyuréthane.

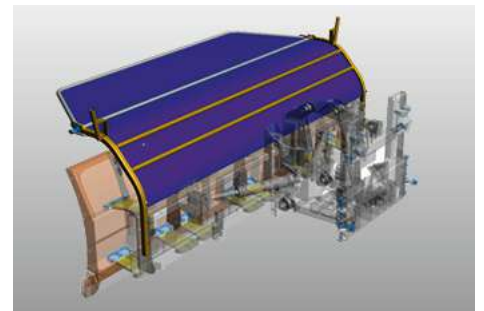

Bande d'usure de finition

Les lames MS peuvent être équipées en option d'une bande d'usure de finition très efficace. Avec leur aide, la neige restante derrière le passage des panneaux est raclée de manière très fiable et la sécurité routière est considérablement augmentée car dépourvue de contaminant et l'utilisation d'agents de déverglacage réduite.



Options

Version A - à clapets obturateurs d'éjection

La version A convertit la lame MS standard en une lame en forme de U si nécessaire, ce qui permet de collecter ponctuellement la neige. Chaque clapet-barrière d'éjection, gauche et droite, peut être enclenché en roulant, ce qui rend le chasse-neige flexible pour toute configuration de déneigement.

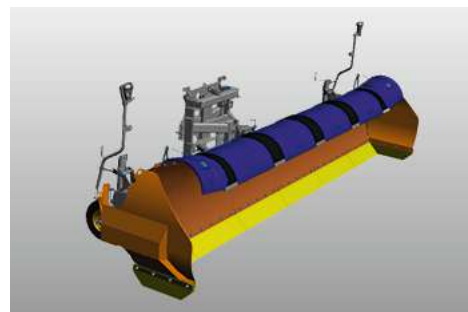

Version K - à panneaux d'extrémité escamotables

En escamotant vers l'arrière les 2 panneaux d'extrémité, la version K permet de réduire la largeur de passage de la lame pour le fanchissement de portail et le gain de place au parcage.

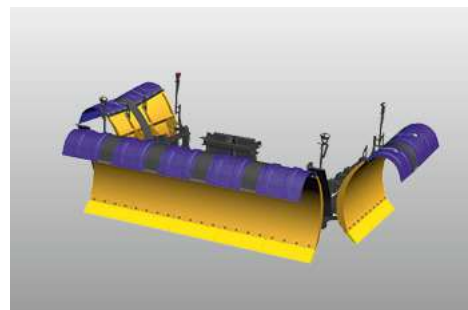

Version W - à système d'attelage rapide

La version W, qui contient un système d'attelage/ dételage rapide opéré depuis la cabine, permet de gagner du temps précieux lors de la fixation du chasse-neige sur le camion.

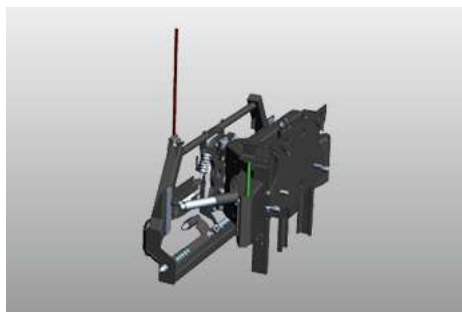
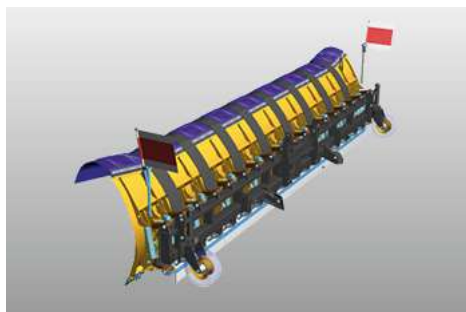

Galerie



Produits parentés

TJS / TJS-C

Déneigeuse soufflante



CJS

Déneigeuse soufflante



CJS-DI

Déneigeuse soufflante



Données techniques

	MS 48.2	MS 48.2N	MS 48.2N-A
Construction			
Nombre de panneaux	5	5	5
Dimensions			
Hauteur lame au milieu, avec déflecteur élastomère	1 453 mm	1 169 mm	1 169 mm
Hauteur lame à droite et gauche, avec déflecteur élastomère	1 546 mm	1 293 mm	1 258 mm
Longueur à la bande d'usure	4 802 mm	4 802 mm	4 802 mm
Largeur déneigée	4 110 mm à 32°	4 110 mm à 32°	4 110 mm à 32° 4 867 mm étrave inversée U
Largeur totale	4 804 mm	4 804 mm	-
Poids			
Poids env. avec BU PUR, roues	1 315 kg	-	1 428 kg
Poids approx. avec déflecteur, bandes usure PUR, roues	1 535 kg	1 455 kg	-

	MS 56.2	MS 56.2N	MS 56.2N-A
Construction			
Nombre de panneaux	6	6	6
Dimensions			
Hauteur lame au milieu, avec déflecteur élastomère	1 453 mm	1 169 mm	1 169 mm
Hauteur lame à droite et gauche, avec déflecteur élastomère	1 546 mm	1 293 mm	1 258 mm
Longueur à la bande d'usure	4 603 mm	5 603 mm	5 604 mm
Largeur déneigée	4 752 mm à 32°	4 752 mm à 32°	4 789 mm à 32° 5 668 mm étrave inversée U
Largeur totale	5 606 mm	5 606 mm	-
Poids			
Poids env. avec BU PUR, roues	1 460 kg	1 370 kg	1 617 kg
Poids approx. avec déflecteur, bandes usure PUR, roues	1 720 kg	1 630 kg	-

	MS 64.2	MS 64.2N	MS 64.2N-A
Construction			
Nombre de panneaux	7	7	7
Dimensions			
Hauteur lame au milieu, avec déflecteur élastomère	1 453 mm	1 169 mm	1 169 mm
Hauteur lame à droite et gauche, avec déflecteur élastomère	1 546 mm	1 293 mm	1 258 mm
Longueur à la bande d'usure	6 404 mm	6 404 mm	6 404 mm
Largeur déneigée	5 431 mm à 32°	5 431 mm à 32°	5 431 mm à 32° 6 469 mm étrave inversée U
Largeur totale	6 406 mm	6 406 mm	-
Poids			
Poids env. avec BU PUR, roues	1 590 kg	1 515 kg	1 686 kg
Poids approx. avec déflecteur, bandes usure PUR, roues	1 895 kg	1 815 kg	-

	MS 72.2	MS 72.2K	MS 72.2N
Construction			
Nombre de panneaux	8	8	8
Dimensions			
Hauteur lame au milieu, avec déflecteur élastomère	1 453 mm	1 434 mm	1 169 mm

	MS 72.2	MS 72.2K	MS 72.2N
Hauteur lame à droite et gauche, avec déflecteur élastomère	1 546 mm	1 546 mm	1 293 mm
Longueur à la bande d'usure	7 205 mm	7 205 mm	7 205 mm
Largeur déneigée	6 110 mm à 32°	6 110 mm à 32°	6 110 mm à 32°
Largeur totale	7 207 mm	7 207 mm	7 207 mm

Poids

Poids env. avec BU PUR, roues	1 735 kg	1 850 kg	1 620 kg
Poids approx. avec déflecteur, bandes usure PUR, roues	2 080 kg	2 205 kg	1 960 kg

	MS 72.2N-K	MS 72.2N-W	MS 72.2W
--	-------------------	-------------------	-----------------

Construction

Nombre de panneaux	8	8	8
--------------------	---	---	---

Dimensions

Hauteur lame au milieu, avec déflecteur élastomère	1 169 mm	1 160 mm	1 434 mm
Hauteur lame à droite et gauche, avec déflecteur élastomère	1 294 mm	1 294 mm	1 546 mm
Longueur à la bande d'usure	7 205 mm	7 205 mm	7 204 mm
Largeur déneigée	6 110 mm à 32°	6 110 mm à 32°	6 117 mm à 32°
Largeur totale	7 207 mm	7 207 mm	7 207 mm

Poids

Poids env. avec BU PUR, roues	1 760 kg	2 067 kg	2 173 kg
Poids approx. avec déflecteur, bandes usure PUR, roues	2 115 kg	-	-

	MS 80.2K	MS 80.2N-K	MS 80.2N-W
--	-----------------	-------------------	-------------------

Construction

Nombre de panneaux	8	8	8
--------------------	---	---	---

Dimensions

Hauteur lame au milieu, avec déflecteur élastomère	1 434 mm	1 169 mm	1 160 mm
Hauteur lame à droite et gauche, avec déflecteur élastomère	1 546 mm	1 294 mm	1 294 mm
Longueur à la bande d'usure	8 005 mm	8 005 mm	8 005 mm
Largeur déneigée	6 789 mm à 32°	6 789 mm à 32°	6 789 mm à 32°
Largeur totale	8 007 mm	8 007 mm	8 007 mm

Poids

Poids env. avec BU PUR, roues	1 925 kg	1 805 kg	2 148 kg
Poids approx. avec déflecteur, bandes usure PUR, roues	2 305 kg	2 185 kg	-

MS 80.2W

Construction

Nombre de panneaux	8
--------------------	---

Dimensions

Hauteur lame au milieu, avec déflecteur élastomère	1 434 mm
Hauteur lame à droite et gauche, avec déflecteur élastomère	1 546 mm
Longueur à la bande d'usure	8 005 mm
Largeur déneigée	6 796 mm à 32°
Largeur totale	8 007 mm

Poids

Poids env. avec BU PUR, roues	2 320 kg
-------------------------------	----------



© Aebi Schmidt Group
www.aebi-schmidt.com

Aebi Schmidt North America Inc.
Chilton, WI 53014, USA

Tous droits réservés. Les caractéristiques techniques sont susceptibles d'être modifiées.

Les illustrations ne sont pas contractuelles. Sous réserve d'erreurs et de modifications.

Document created on 26 FÉVR. 2024

